



packaging machinery

# MCWS MCWS

## Peseuse

Balance compteuse adaptée au pesage et au comptage de pièces métalliques diverses.



Gamme de pesage  
de 100 gr à 7 kgs.

Sensibilité de la cellule de charge  
0,5 gr.

Longueur  
maxi des produits : 100 mm.

Cadence  
jusqu'à 12 cycles/mn.

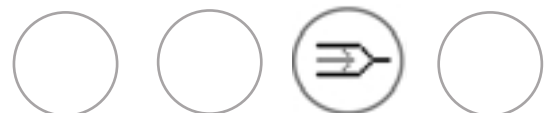

# Caractéristiques techniques

- Structure support en aluminium anodisé.
- Couloir de vibrations produits en acier d'une épaisseur de 2 mm recouvert d'un polyéthylène haute densité.
- Trémie de chargement de 70 litres environ.
- Couloir de vibrations pour la pré-alimentation contrôlé par microprocesseur.
- Couloirs de vibrations pour réaliser le dégrossissage et la finition de la dose gérés séparément.
- Cellule de charge protégée mécaniquement pour palier tout risque de surcharge accidentelle.
- Volet de synchronisation à ouverture pneumatique.
- Réglages automatiques du seuil de dégrossissage et de finition par analyse du poids obtenu.
- Géré par Microprocesseur.
- Mise en mémoire de différents programmes.
- Différentes possibilités d'associations.

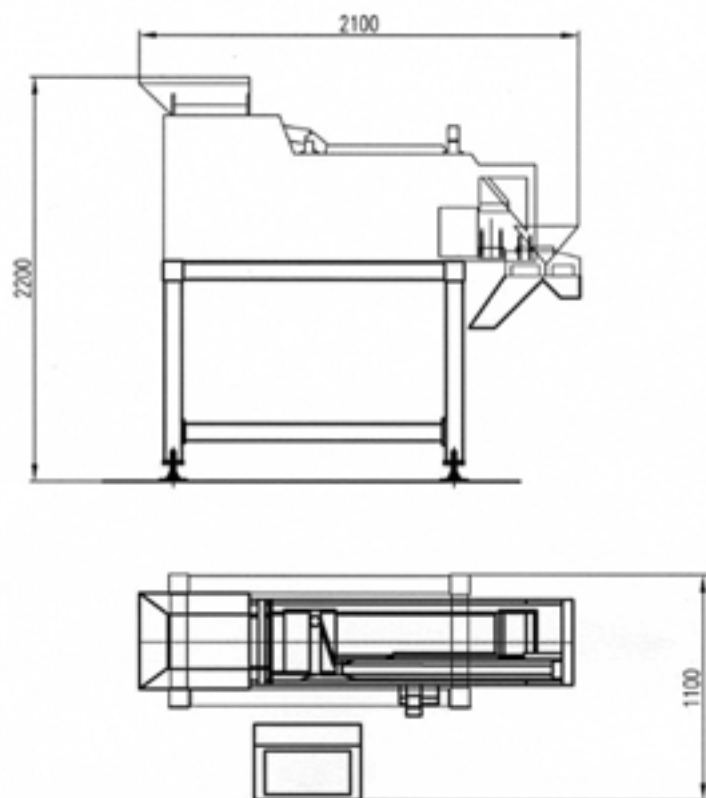

layout



Z.I. La soie - 42 Rue Vaucanson  
69150 DECINES-CHARPIEU- France  
tél. (33) 047-841-0391  
fax (33) 047-841-4153  
e-mail: iman.pack@free.fr